

Мебельная компания «МиФ»

Паспорт изделия

Инструкция по сборке и эксплуатации мебели

Набор мебели для гостиной «Нэнси»

Шкаф стекло

800x2170x346 (ШxВxГ)

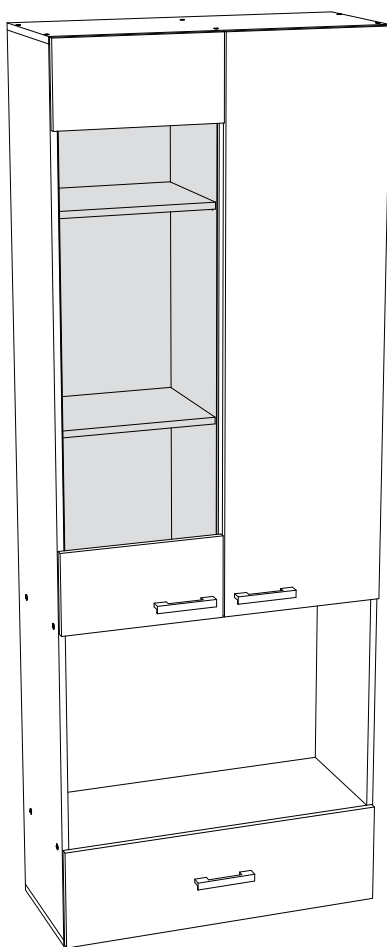

Гостиная производится в цвете:

Венге - Капучино глянец(МДФ),

Венге - Белый глянец (МДФ)



Россия, 440054, г. Пенза, ул. Аустрина, д. 139А

Телефон: (8412)20-20-37

E-mail: mif-penza@mail.ru

Сайт: www.mebelmif.ru

Комплектовочная ведомость на детали

Упаковка №	Наименование	Цвет детали в комплектации:		Размеры, мм	Кол-во, шт.	№
		Венге - Белый глянец	Венге - Капучино глянец			
1	Бок правый	Венге	Венге	2118x330	1	1
1	Бок левый	Венге	Венге	2118x330	1	2
1	Перегородка	Венге	Венге	1331x330	1	3
1	Дно	Венге	Венге	800x330	1	4
1	Крышка	Венге	Венге	800x330	1	5
1	Вязка верх	Венге	Венге	768x330	1	6
1	Вязка низ	Венге	Венге	768x330	1	7
1	Задняя панель ящика	Венге	Венге	710x160	1	8
1	Полка	Венге	Венге	374x310	4	9
1	Боковина ящика левая	Венге	Венге	300x160	1	10
1	Боковина ящика правая	Венге	Венге	300x160	1	11
2	Дверь	Белый глянец	Капучино глянец	1359x396	1	12
2	Фасад ящика	Белый глянец	Капучино глянец	246x796	1	13
2	Дверь	Белый глянец	Капучино глянец	200x396	1	14
2	Дверь	Белый глянец	Капучино глянец	200x396	1 <td 15	
1	ДВП	Белый	Белый	1357x397	2	16
1	Дно ящика	Белый	Белый	722x298	1	17
1	ДВП	Белый	Белый	243x796	1	18
3	Стекло	-----	-----	1020x370	1	19

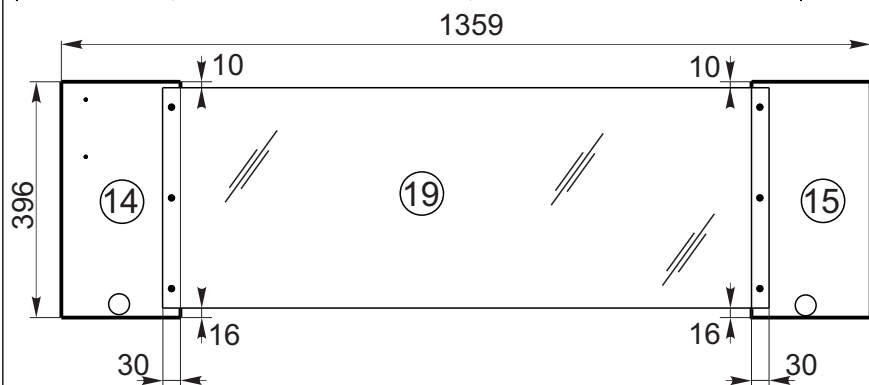

Сборка стеклостворки . На ровной поверхности укладываем детали №14 ,№15 (согласно схеме) . Сверху накладываем стекло №19, выдерживая ключевые размеры. Через отверстия в стекле необходимо досверлить детали №14, №15 сверлом 3мм на глубину 10мм.

Далее в отверстия на стекле вставляем втулки и закрепляем стекло шурупами 4x16мм.

После того, как стеклостворка собрана, устанавливаем на нее петли с помощью шурупов 4x16 и закрепляем на боковине. Прикручиваем ручки и регулируем зазоры, как показано на схеме ниже.

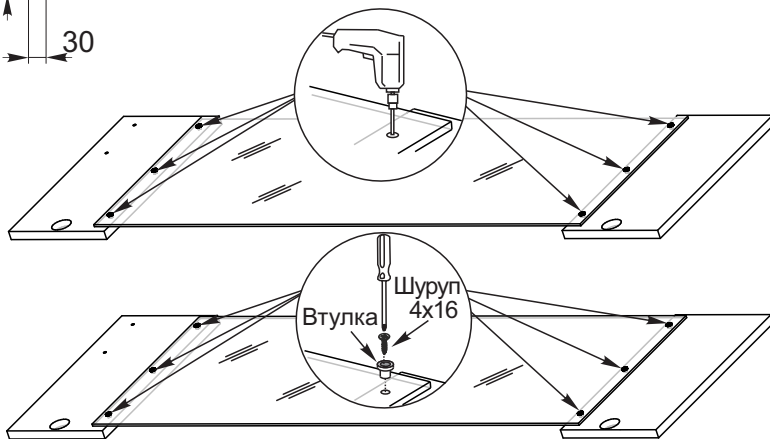

Регулирование зазоров и положения дверей с петлями

регулирование по высоте

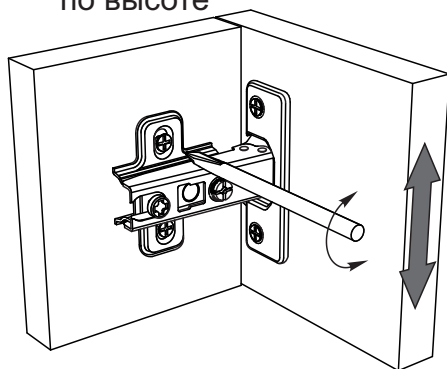

регулирование по ширине

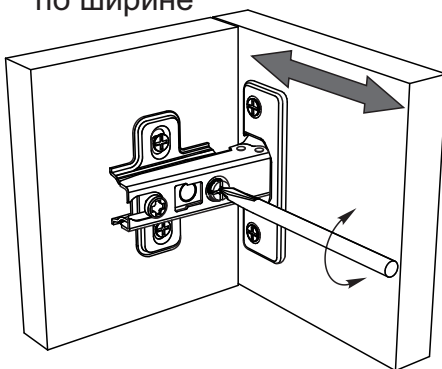

регулирование по глубине

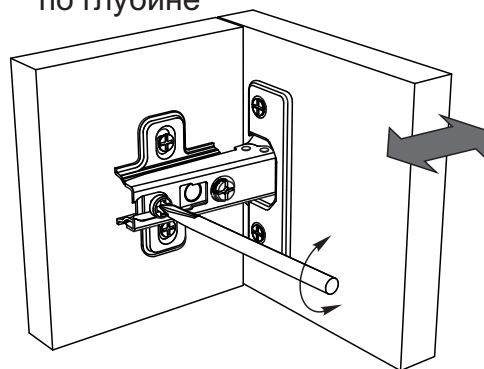

Сборку рекомендуется производить с помощью специалиста, так как неправильная сборка может привести к нежелательным последствиям. Инструкция даст Вам необходимые рекомендации по сборке, порядка которого просим Вас придерживаться. Перед сборкой внимательно ознакомьтесь с инструкцией, проверьте комплектность фурнитуры и разберите ее по назначению.

необходимый инструмент для сборки

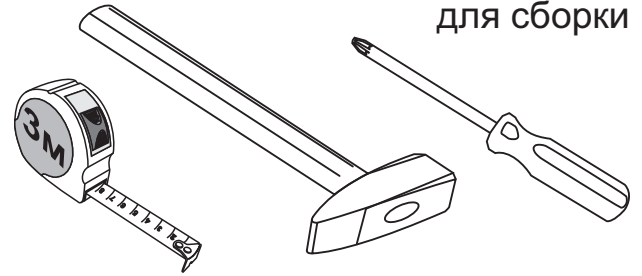

<p>Евровинт 6x50</p>  <p>24 шт</p>	<p>Гвоздь 1,6x25</p>  <p>60 шт</p>	<p>Заглушка для евровинта</p>  <p>10 шт</p>	<p>Втулка для стекла</p>  <p>6 шт</p>	<p>Также необходим инструмент для сверления отверстий диаметром 3, 5-6 мм.</p>	
<p>Шуруп 4x16</p>  <p>34 шт</p>	<p>Шуруп 4x30</p>  <p>16 шт</p>	<p>Шуруп 3,5x30</p>  <p>6 шт</p>	<p>Полкодержатель</p>  <p>16 шт</p>	<p>Эксцентрик</p>  <p>2 шт</p>	<p>Шток эксцентрика</p>  <p>2 шт</p>
<p>Ключ для евровинта</p>  <p>1 шт</p>	<p>Опора ОСК-20К</p>  <p>4 шт</p>	<p>Петля накладная 90°</p>  <p>5 шт</p>	<p>Ручка С-17</p>  <p>3 шт</p>	<p>Направляющая 300 мм</p>  <p>1 компл</p>	<p>Шкант 8x30</p>  <p>2 шт</p>

Схема сборки Шкаф платье «Нэнси»:

1. Сборку необходимо производить вдвоём на чистой, ровной поверхности. Предварительно, перед сборкой определить место установки изделия. Вскрыть пакеты и согласно схеме сборки прикрепить необходимую фурнитуру в отверстия. После этого можно приступать к сборке.

2. Сборка производится горизонтально, тыльной стороной вниз. Предварительно на дно №4 закрепите опоры шурупами 4x30, как показано на схеме 1.

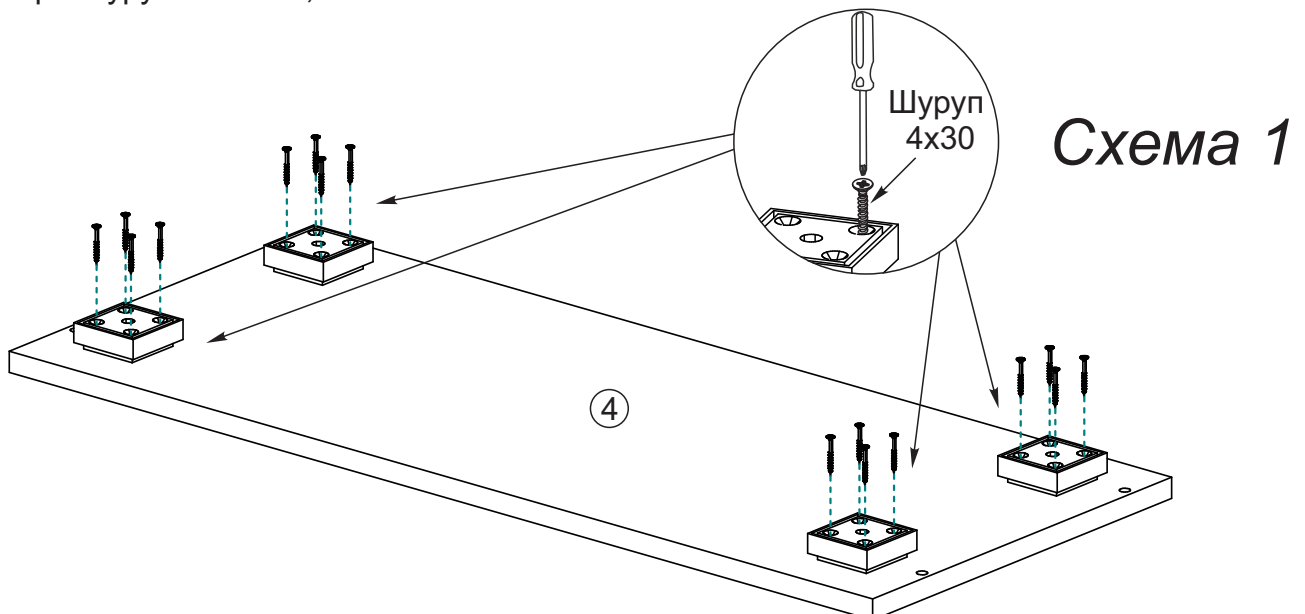

3. На боковины №1 и №2 с помощью шурупов 4x16 закрепите направляющие и установите полкодержатели в просверленные отверстия. Также полкодержатели установите в перегородку №3, как показано на схеме 2.

Схема 2

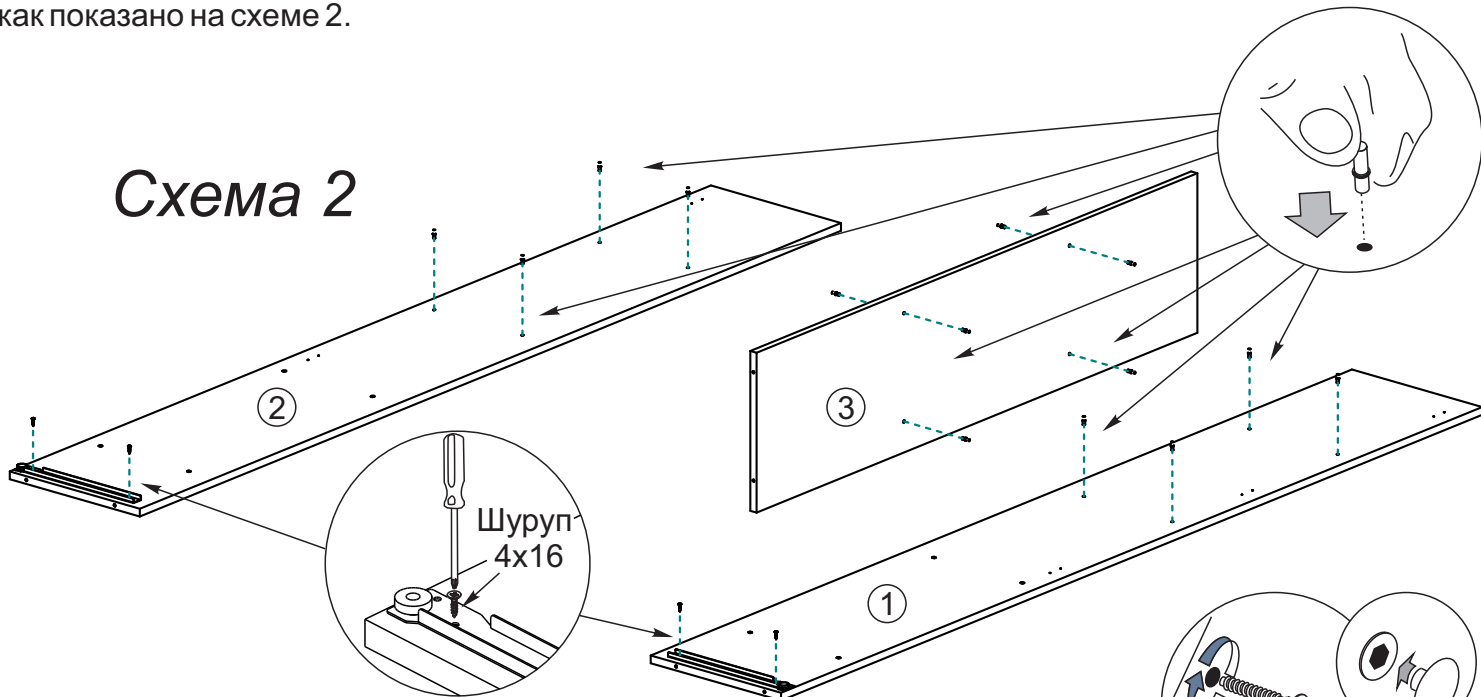

4. Перегородку №3 соедините с вязкой №6 и крышкой №5 еврвинтами, как показано на схеме 3.

Схема 3

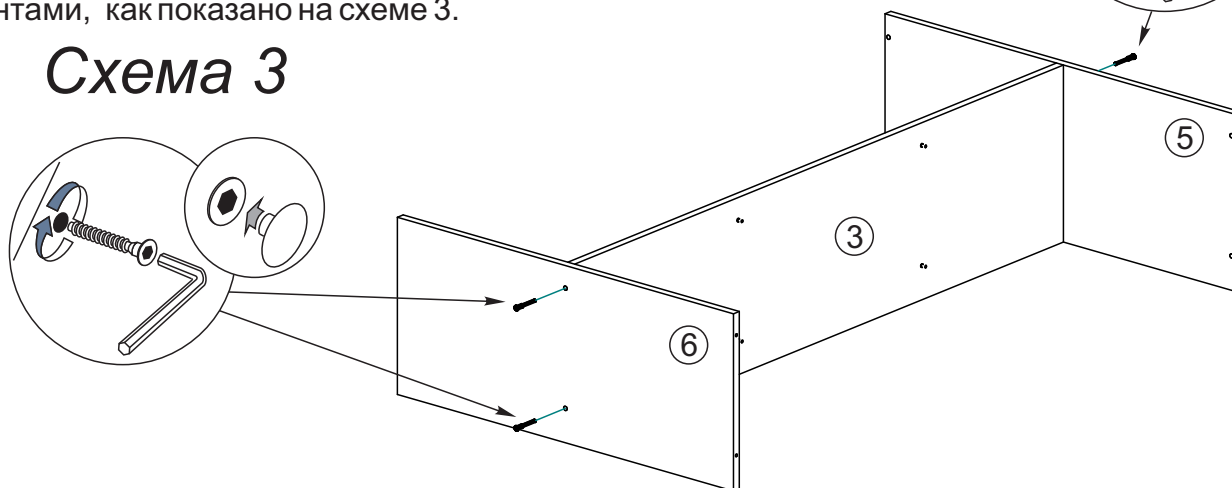

5. Далее соедините боковины №1 и №2 еврвинтами с дном №4, крышкой №5, вязками №6 и №7, как показано на схеме 4.

Схема 4

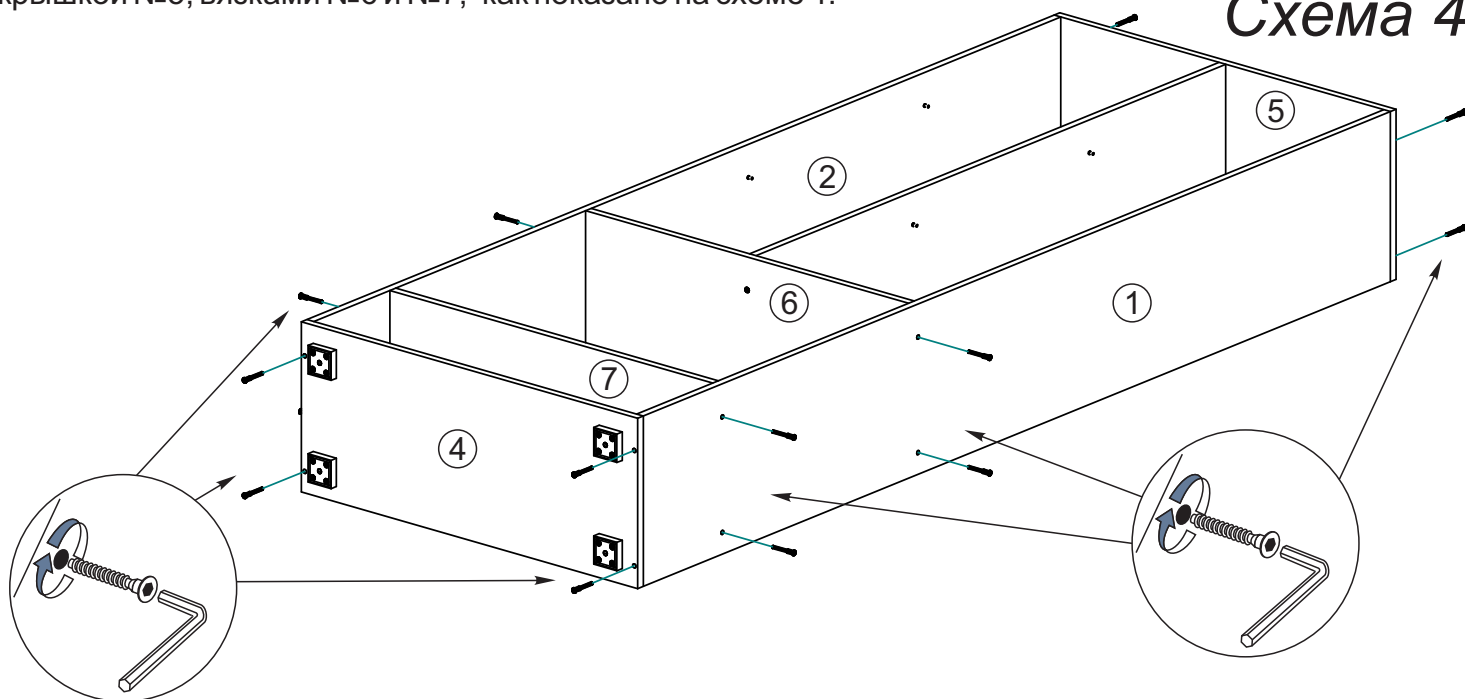

6. Чтобы установить задние стенки №16 и №18, необходимо собранную конструкцию перевернуть лицевой стороной вниз. Замерить, с помощью рулетки, и уровнять диагонали. Наложить задние стенки. Аккуратно, не нарушая диагоналей прибить ЛДВП с шагом 130-150мм гвоздями из комплекта фурнитуры, как показано на схеме 5.

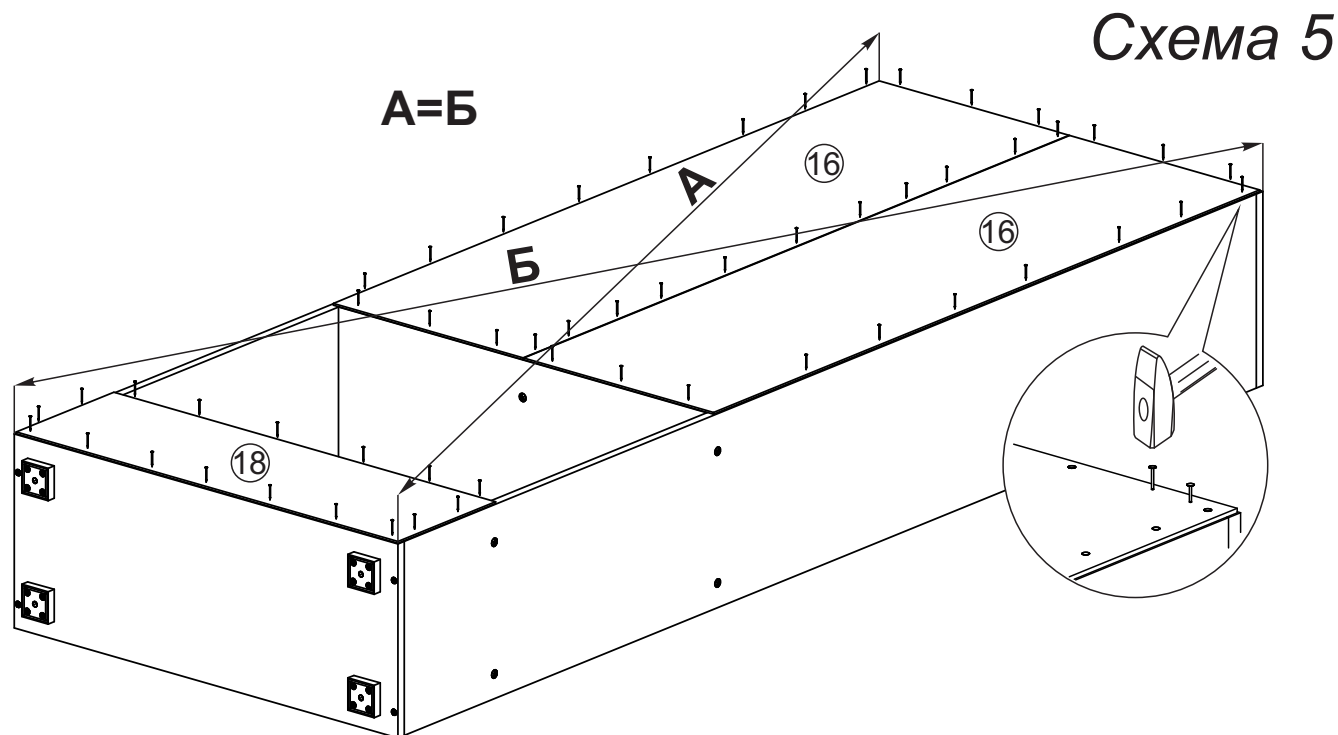

7. Собираем ящик, как показано на схеме 6:

- евровинтами соединяем детали ящика (поз. № 8, 10, 11).
- фасад ящика №13 крепим к деталям №10 и №11 эксцентриковой стяжкой.
- к детали №13 крепим ручку шурупами 3,5х30.
- дно ящика (поз. №17) устанавливается в паз при сборке ящика.
- устанавливаем ответные части направляющих по центру боковины ящика и крепим их шурупами 4х16 из комплекта фурнитуры.

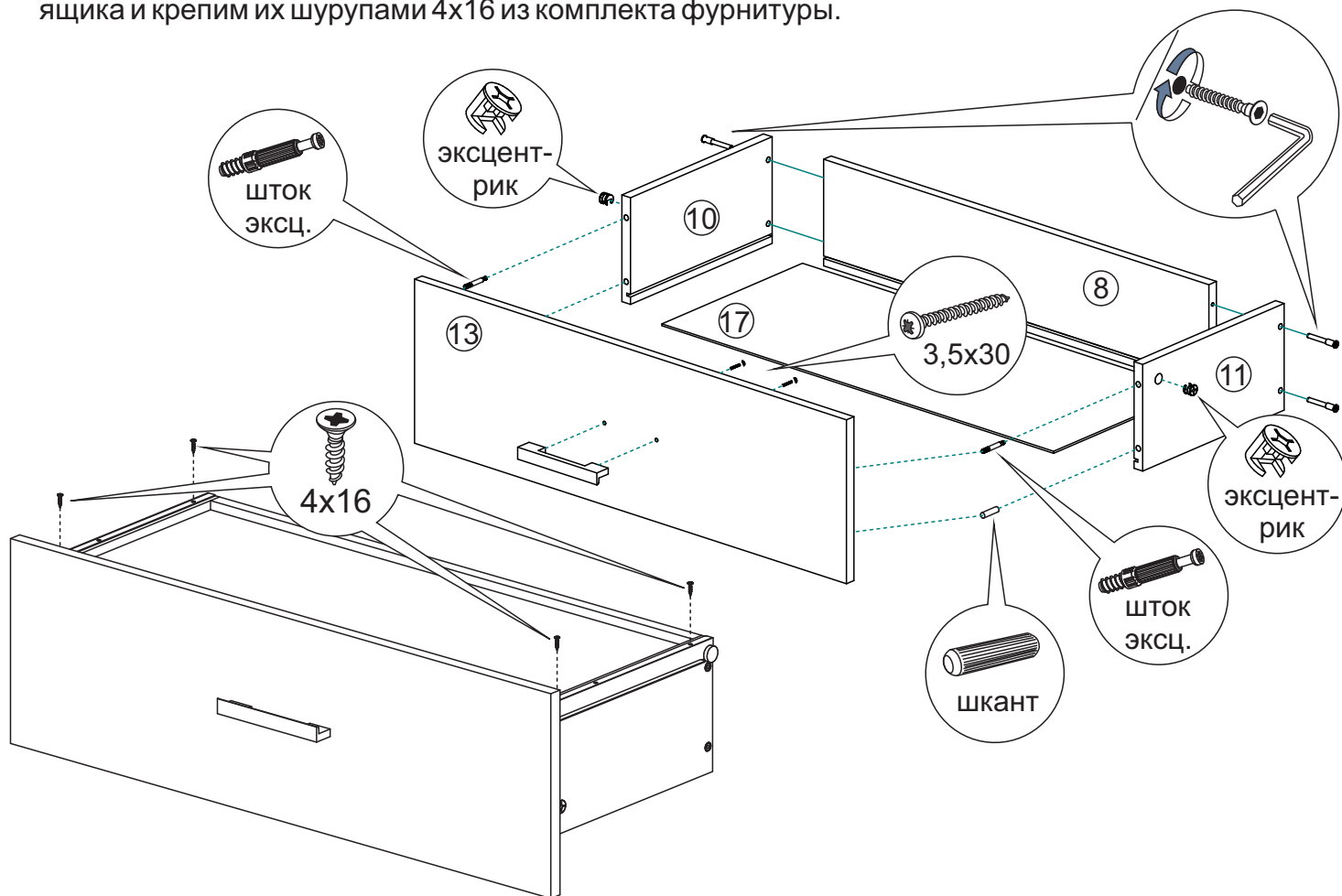

Инструкция по уходу за мебелью и правила эксплуатации

Для поддержания надлежащего внешнего вида и увеличение срока эксплуатации рекомендуется соблюдать следующие общие правила:

1. Мебель должна эксплуатироваться в сухих и теплых помещениях, имеющих отопление и вентиляцию при температуре воздуха не ниже +1° и не выше +40°, относительной влажности 65-85%.
2. Расположение мебели ближе одного метра от отопительных приборов и других источников тепла, а также под прямыми солнечными лучами, вызывает ускоренное старение покрытия и деформацию мебельных щитов.
3. Поверхность деталей мебели следует оберегать от попадания влаги во избежание разбухания каркасов, фасадов и столешницы, отклеивания кромок на боковых поверхностях.
4. Следует оберегать поверхность мебели и ее конструктивные элементы от механических повреждений, которые могут быть вызваны воздействием твердых предметов, абразивных порошков, а также чрезмерными физическими нагрузками.
5. Изделия мебели необходимо устанавливать на ровные поверхности.
6. Рекомендуется для чистки преимущественно пользоваться мягкой тканью или замшей, смоченной и хорошо отжатой перед использованием. Всегда тщательно высушивайте (протирайте сухой тканью) смоченные участки по окончании чистки. Не следует использовать средства, обладающие абразивными свойствами, а также губки с покрытием из металлического волокнообразного или стружечного материала при чистке.
7. В процессе эксплуатации мебели возможно ослабление крепежной фурнитуры, необходимо осуществлять «затяжку» всех изделий металлофурнитуры, осуществляющих крепеж и регулировку узлов, обеспечивающих открывание и трансформацию подвижных элементов.

Общие технические указания по сборке.

Для удобства транспортировки и предохранения от повреждений, мебель поставляется в разобранном виде в индивидуальной упаковке. Вы можете собрать ее самостоятельно, либо воспользоваться услугами квалифицированных сборщиков. Не приступайте к сборке, не ознакомившись с инструкцией!

Проверить комплектность каждой упаковки, согласно комплекточной ведомости. **При обнаружении дефектов или не комплектности к сборке не приступать. Обратитесь к продавцу.** ВНИМАНИЕ! Не рекомендуется одновременно вынимать детали из всех упаковок во избежание их смешивания (можете перепутать детали). Проверить наличие фурнитуры.

Во избежание перекосов и повреждений, а также загрязнения мебели, сборку производить на ровном полу, покрытом тканью или бумагой. Необходимо соблюдать осторожность, чтобы не повредить поверхность деталей. В сборке сложных и больших изделий желательно участие двух человек. Перед началом сборки необходимо определить расположение деталей в изделии в соответствии со схемами сборки и инструкцией.

Производитель оставляет за собой право вносить незначительные изменения в конструкцию, не изменяющую внешний вид и дизайн изделия без предварительного уведомления.

Поставщик гарантирует соответствие товаров требованиям ГОСТа 16371-14 при соблюдении условий транспортировки, хранения, сборки (для мебели поставляемой в разобранном виде), эксплуатации.

Гарантийный срок эксплуатации мебели: детской и для общественных помещений - 18 месяцев, бытовой – 24 месяца. Гарантийный срок при розничной продаже через торговую сеть исчисляются со дня продажи мебели, но в пределах 30 месяцев со дня ее изготовления. Срок эксплуатации 10 лет.



Россия, 440054, г.Пенза,
ул. Аустрина, д. 139А
Телефон: +7(8412)20-20-37
E-mail: mif-penza@mail.ru
<http://mebelmif.ru>

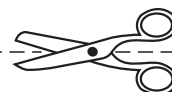

отрезать и
приклеить

Набор мебели для гостиной «Нэнси»
Шкаф стекло

Соответствует
ГОСТ 16371-14

Дата изготовления: 20____ год
Гарантийный срок эксплуатации 24 мес.
Срок службы изделия 10 лет.
Материал: ЛДСП, МДФ