

Мебельная компания «МиФ»
Паспорт изделия
Инструкция по сборке и эксплуатации
мебели

Модульная система «Ким»

Тумба ТВ
1600х543х420 (ШхВхГ)



МИФ
МЕБЕЛЬНАЯ КОМПАНИЯ







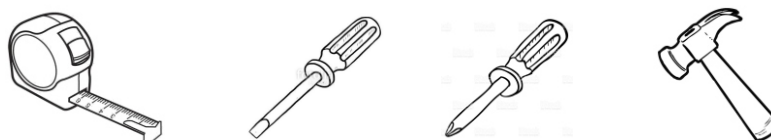

Россия, Пензенская область,
г. Пенза, ул. Аустрина, 139 а
Телефон: (8412) 20-20-37 (многоканальный)
(8412) 20-20-34, 20-20-35, 90-90-44
Электронная почта: mif-penza@mail.ru
Сайт: www.mebelmif.ru

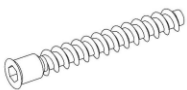
Комплектовочная ведомость на детали

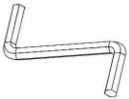
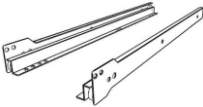
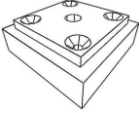
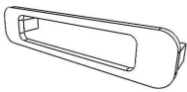
	Наименование	Размер, мм		Кол-во, шт	№ по схеме
		Длина	Ширина		
Упаковка № 1	Боковина ящика	350	134	4	3
	Крышка	1600	420	1	4
	Вязка ящика	448	134	2	5
	Крышка	1600	400	1	7
	Боковина правая	491	400	1	8
	Перегородка левая	491	400	1	9
	Планка	515	59	2	10
	Планка	506	80	1	11
	Перегородка правая	491	400	1	12
	Боковина левая	491	400	1	13
	Полка	515	380	2	14
	Дно ящика	464	334	2	1
	Задняя стенка	257	1596	2	2
	Профиль соединительный	1596		1	18
	Фасад ящика	230	530	2	15
Упаковка № 2	Створка	503	530	1	16
	Створка	503	530	1	17
Упаковка № 3	Фурнитура			1	

Необходимый инструмент для сборки

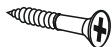

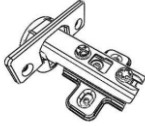
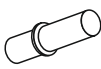
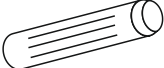
Евровинт 6x50 - 20 шт 	Заглушка евровинта - 20 шт 	Ключ для евровинта - 1 шт 	Направляющие роликовые 350 - 2 компл 	Опора ОСК-20 - 8 шт 
Ручка S-148 128 мм - 4 шт 	Шуруп 4x16 - 32 шт 	Шуруп 4x30 - 32 шт 	Шуруп 4x45 - 4 шт 	Шуруп 3,5x30 - 4 шт 
Стяжка эксцентриковая-8 шт 	Гвоздь 2x20 - 40 шт 	Петля накладная - 4 шт 	Полкодержатель - 8 шт 	Шкант 8x30-12 шт 

Настоятельно рекомендуем доверять сборку специалистам! Некачественная сборка может повлиять на качество мебели а так же срок ее эксплуатации. Инструкция даст Вам необходимые рекомендации по сборке, порядка которых просим Вас придерживаться. Перед сборкой необходимо внимательно ознакомиться с инструкцией, а так же проверить комплектность изделия и наличие фурнитуры.

Инструкция по сборке

1. Сборку следует проводить в сухом помещении на ровной поверхности. Перед сборкой вскрыть упаковки, закрепить необходимую фурнитуру по наметкам согласно инструкции. После этого можно приступать к дальнейшей сборке.

2. На перегородки 9 и 12 закрепить направляющие шурупами 4x16. На боковины 13 и 8 закрепить ответные планки петель. Подготовленные боковины и перегородки закрепить между собой планками 10 с помощью евровинтов.

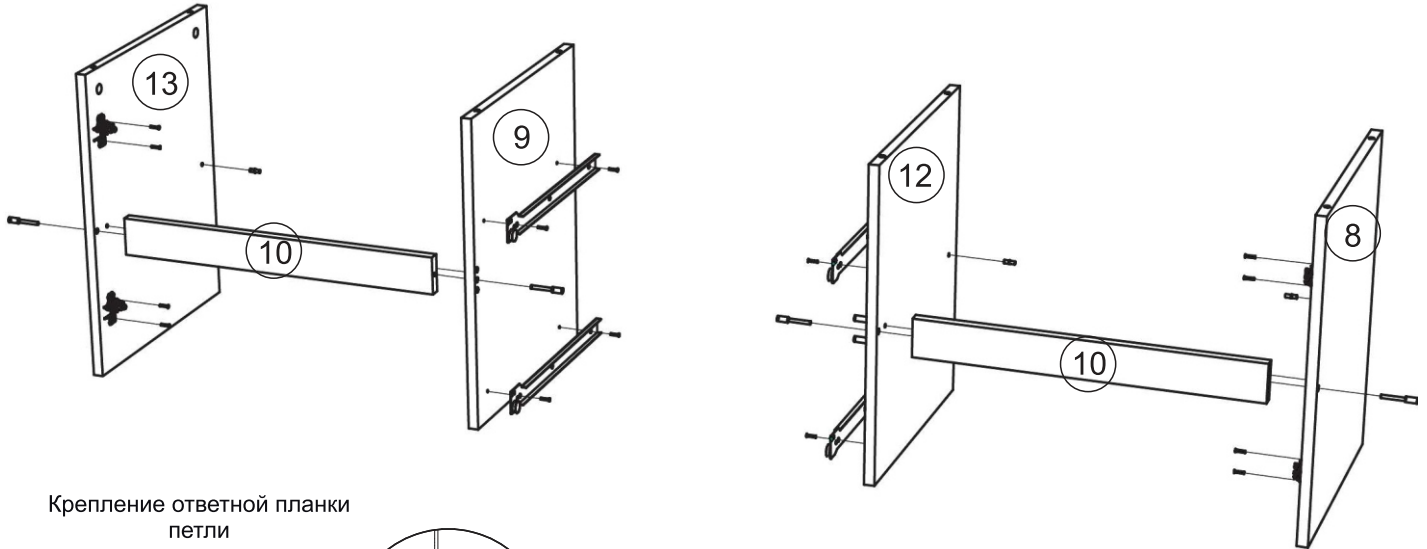

Крепление ответной планки петли

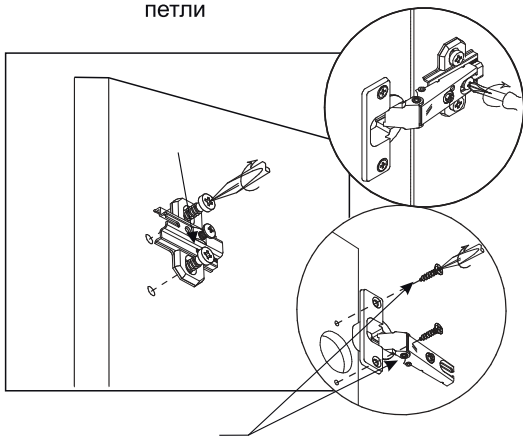

Крепление направляющих

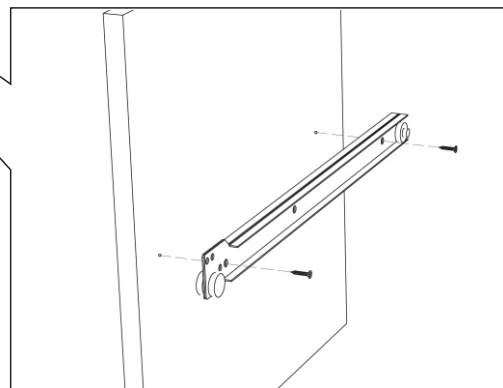

3. Подготовленные боковины и перегородки закрепить между собой планкой 11, используя шканты.

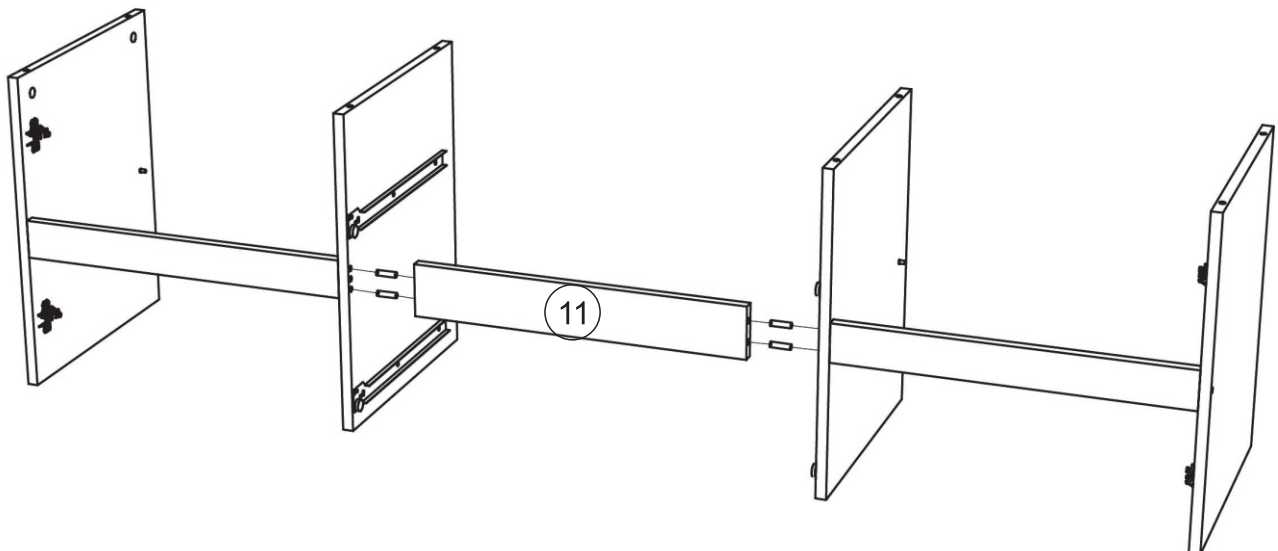

4. Крышку 7 соединить с боковинами евроинтами.

5. Крышку 7 закрепить к боковинам и перегородкам с помощью эксцентриковых стяжек и шкантов.

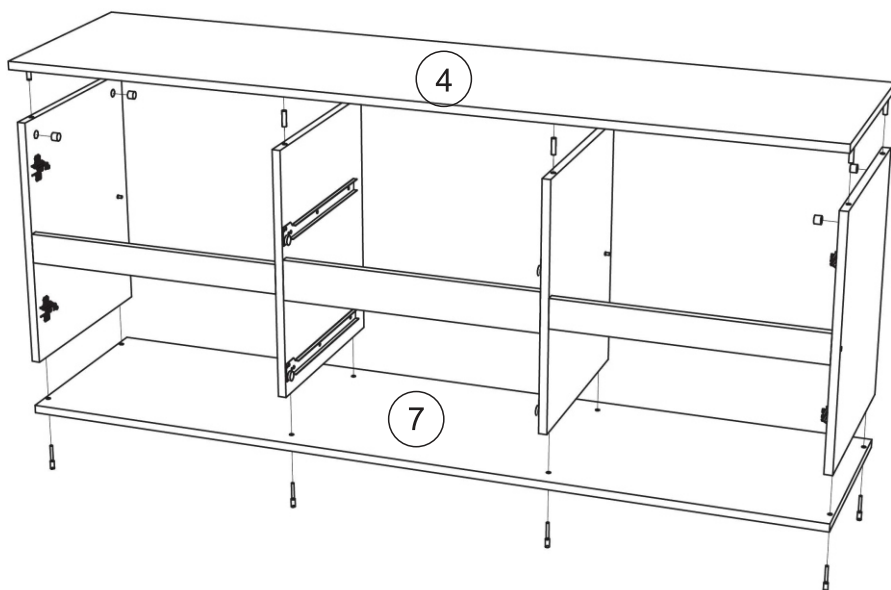

Эксцентриковая стяжка

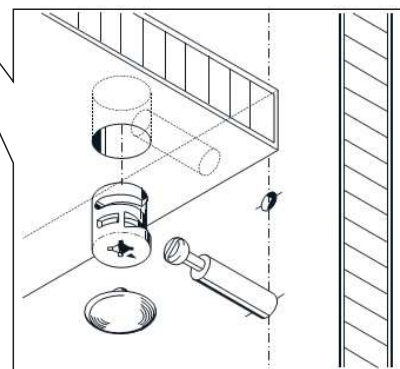

6. Для закрепления задней стенки положить изделие в горизонтальное положение лицевой стороной вниз. Выровнять диагональ при помощи рулетки, после чего закрепить панели 2 гвоздями 2x20, предварительно соединив их профилем 18.

Соединительный профиль

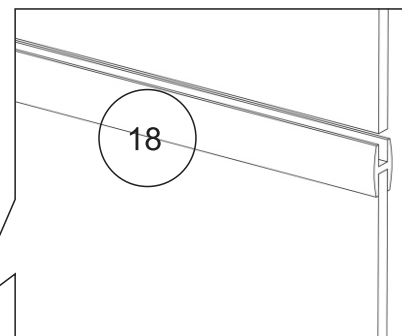

Проверка диагонали

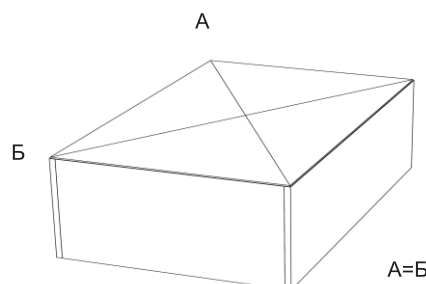
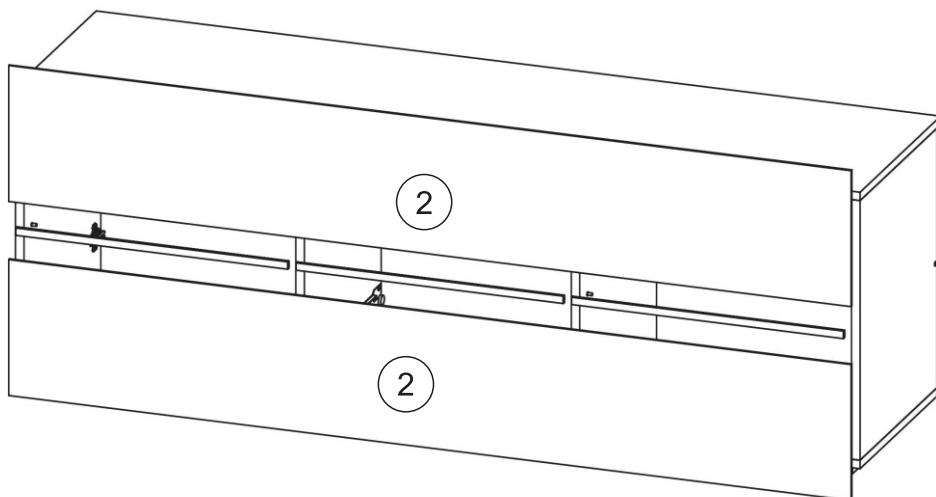

7. Закрепить опоры к крышке 7 шурупами 4x30
8. Установить ящики согласно изображению.
9. Установить полкодержатели на боковины и перегородки в имеющиеся отверстия, установить на них полки 14.
10. На створки 16 и 17 прикрепить петли шурупами 4x16 и ручки шурупами 3,5x30. Навесить готовые створки.
11. Установить ящики.

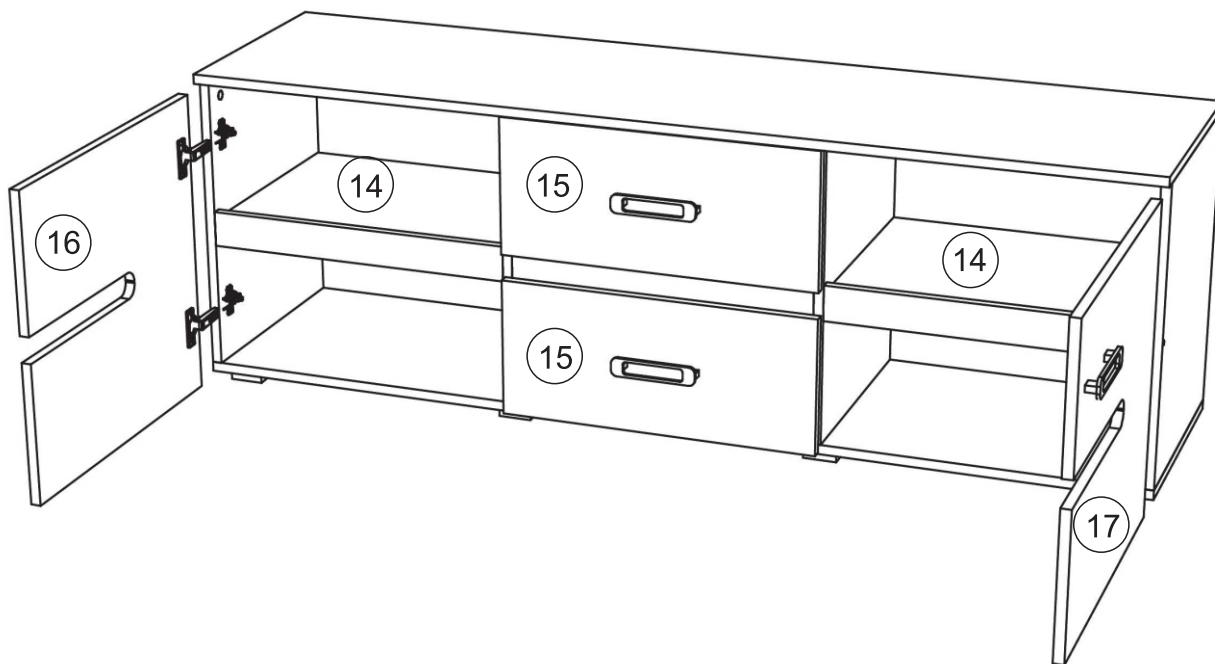

Сборка ящика

Собираем ящик. Евровинтами соединяем детали ящика (5 и 3). Дно ящика (1) устанавливается в паз при сборке ящика. Фасад ящика (15) крепим к детали (5) шурупами 4x30. Крепим ручку к фасаду через деталь (5) шурупами 4x45. Устанавливаем ответные части направляющих снизу боковины ящика и крепим их шурупами 4x16.

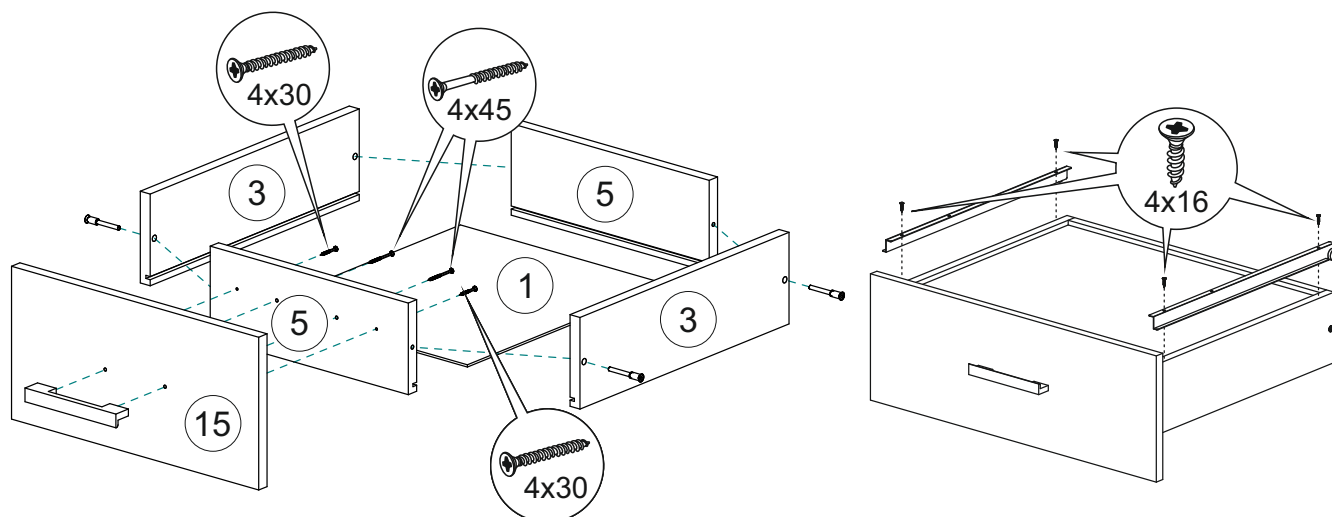

Инструкция по уходу за мебелью и правила эксплуатации

Для поддержания надлежащего внешнего вида и увеличение срока эксплуатации рекомендуется соблюдать следующие общие правила:

1. Мебель должна эксплуатироваться в сухих и теплых помещениях, имеющих отопление и вентиляцию при температуре воздуха не ниже +1° и не выше +40°, относительной влажности 65-85%.
2. Расположение мебели ближе одного метра от отопительных приборов и других источников тепла, а также под прямыми солнечными лучами, вызывает ускоренное старение покрытия и деформацию мебельных щитов.
3. Поверхность деталей мебели следует оберегать от попадания влаги во избежание разбухания каркасов, фасадов и столешницы, отклеивания кромок на боковых поверхностях.
4. Следует оберегать поверхность мебели и ее конструктивные элементы от механических повреждений, которые могут быть вызваны воздействием твердых предметов, абразивных порошков, а также чрезмерными физическими нагрузками.
5. Изделия мебели необходимо устанавливать на ровные поверхности.
6. Рекомендуется для чистки преимущественно пользоваться мягкой тканью или замшей, смоченной и хорошо отжатой перед использованием. Всегда тщательно высушивайте (протирайте сухой тканью) смоченные участки по окончании чистки. Не следует использовать средства, обладающие абразивными свойствами, а также губки с покрытием из металлического волокнообразного или стружечного материала при чистке.
7. В процессе эксплуатации мебели возможно ослабление крепежной фурнитуры, необходимо осуществлять «затяжку» всех изделий металлофурнитуры, осуществляющих крепеж и регулировку узлов, обеспечивающих открывание и трансформацию подвижных элементов.

Общие технические указания по сборке.

Для удобства транспортировки и предохранения от повреждений, мебель поставляется в разобранном виде в индивидуальной упаковке. Вы можете собрать ее самостоятельно, либо воспользоваться услугами квалифицированных сборщиков. Не приступайте к сборке, не ознакомившись с инструкцией!

Проверить комплектность каждой упаковки, согласно комплектовочной ведомости. **При обнаружении дефектов или не комплектности к сборке не приступать. Обратитесь к продавцу.** ВНИМАНИЕ! Не рекомендуется одновременно вынимать детали из всех упаковок во избежание их смешивания (можете перепутать детали). Проверить наличие фурнитуры.

Во избежание перекосов и повреждений, а также загрязнения мебели, сборку производить на ровном полу, покрытом тканью или бумагой. Необходимо соблюдать осторожность, чтобы не повредить поверхность деталей. В сборке сложных и больших изделий желательно участие двух человек. Перед началом сборки необходимо определить расположение деталей в изделии в соответствии со схемами сборки и инструкцией.

Производитель оставляет за собой право вносить незначительные изменения в конструкцию, не изменяющую внешний вид и дизайн изделия без предварительного уведомления.

Поставщик гарантирует соответствие товаров требованиям ГОСТа 16371-14 при соблюдении условий транспортировки, хранения, сборки (для мебели поставляемой в разобранном виде), эксплуатации.

Гарантийный срок эксплуатации мебели: детской и для общественных помещений - 18 месяцев, бытовой – 24 месяца. Гарантийный срок при розничной продаже через торговую сеть исчисляются со дня продажи мебели, но в пределах 30 месяцев со дня ее изготовления. Срок эксплуатации 10 лет.



Россия, 440054, г. Пенза,
ул. Аустрина, д. 139А
Телефон: +7(8412)20-20-37
E-mail: mif-penza@mail.ru
<http://mebelmif.ru>

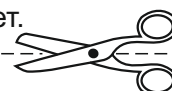

отрезать и
приклеить

МС «Ким», Тумба ТВ

Соответствует
ГОСТ 16371-14

Дата изготовления: 20____ год
Гарантийный срок эксплуатации 24 мес.
Срок службы изделия 10 лет.
Материал: ЛДСП