

Мебельная компания «МиФ»

Паспорт изделия

Инструкция по сборке и эксплуатации мебели

Гостиная «Стиль»

2400x1920x520 (ШxВxГ)

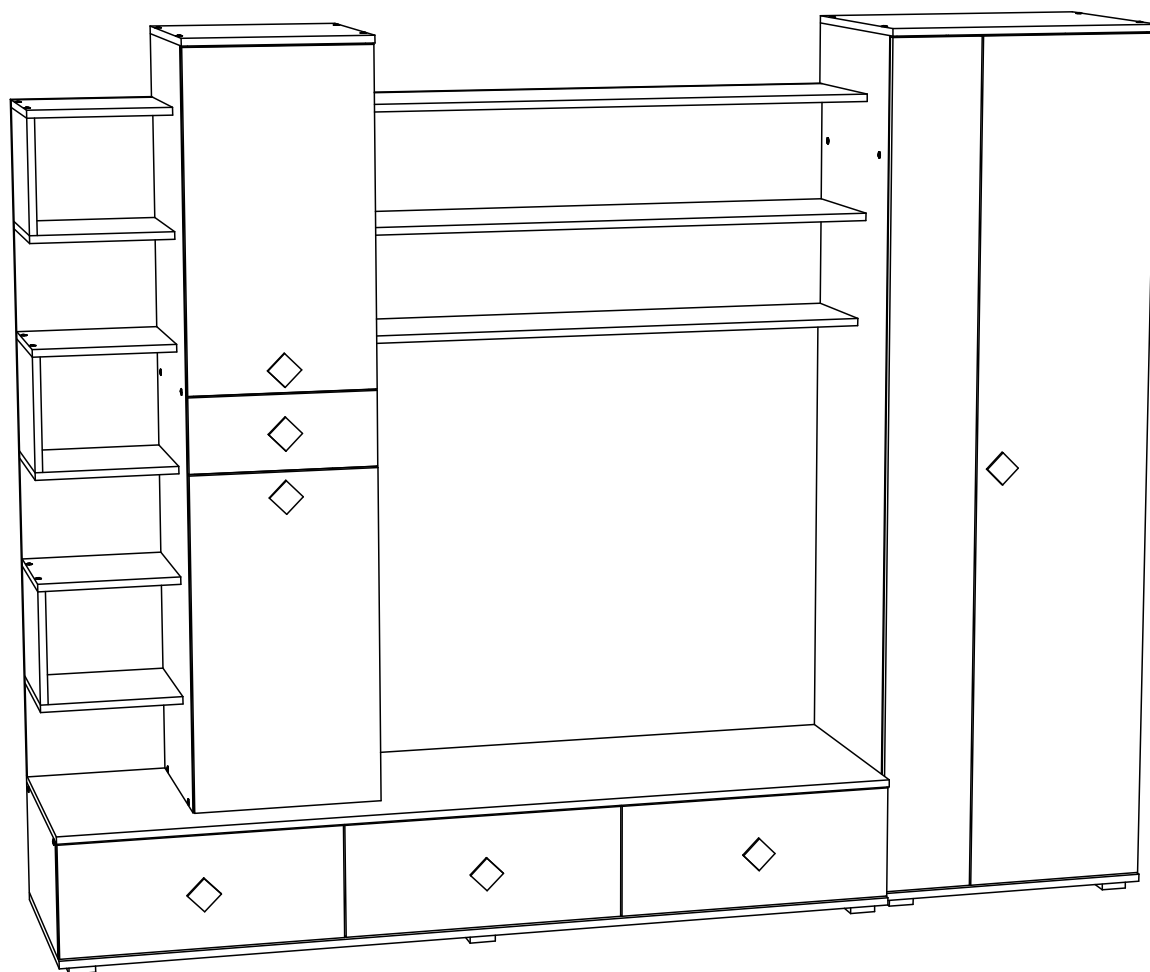

Гостиная производится в цвете:

Венге - Дуб беленый,

Ясень Шимо темный - Ясень Шимо светлый



Россия, 440054, г. Пенза, ул. Аустрина, д. 139А

Телефон: (8412)20-20-37

E-mail: mif-penza@mail.ru

Сайт: www.mebelmif.ru

Комплектовочная ведомость на детали

| Упаковка № | Наименование | Цвет детали в комплектации: | | Размеры, мм | Кол-во, шт. | № |
|------------|------------------------|-----------------------------|-----------------------------------|-------------|-------------|----|
| | | Венге - Дуб беленый | Ясень Шимо св. - Ясень Шимо темн. | | | |
| 1 | Боковина | Венге | Ясень Шимо темн. | 1868x472 | 1 | 1 |
| 1 | Боковина | Венге | Ясень Шимо темн. | 1868x472 | 1 | 2 |
| 1 | Створка | Венге | Ясень Шимо темн. | 1862x200 | 1 | 3 |
| 3 | Крышка | Венге | Ясень Шимо темн. | 1800x524 | 1 | 4 |
| 3 | Крышка | Венге | Ясень Шимо темн. | 1800x524 | 1 | 5 |
| 2 | Боковина | Венге | Ясень Шимо темн. | 1604x408 | 1 | 6 |
| 2 | Боковина | Венге | Ясень Шимо темн. | 1604x408 | 1 | 7 |
| 2 | Задняя стенка | Венге | Ясень Шимо темн. | 1470x300 | 1 | 8 |
| 1 | Крышка | Венге | Ясень Шимо темн. | 600x492 | 1 | 9 |
| 1 | Крышка | Венге | Ясень Шимо темн. | 600x492 | 1 | 10 |
| 3 | Планка | Венге | Ясень Шимо темн. | 576x60 | 4 | 11 |
| 1 | Вязка | Венге | Ясень Шимо темн. | 568x472 | 1 | 12 |
| 1 | Передняя стенка ящика | Венге | Ясень Шимо темн. | 526x200 | 1 | 13 |
| 3 | Задняя стенка ящика | Венге | Ясень Шимо темн. | 526x200 | 1 | 14 |
| 3 | Задняя стенка ящика | Венге | Ясень Шимо темн. | 518x200 | 2 | 15 |
| 1 | Передняя стенка ящика | Венге | Ясень Шимо темн. | 518x200 | 1 | 16 |
| 1 | Передняя стенка ящика | Венге | Ясень Шимо темн. | 518x200 | 1 | 17 |
| 3 | Задняя стенка | Венге | Ясень Шимо темн. | 494x1100 | 1 | 18 |
| 3 | Боковина ящика | Венге | Ясень Шимо темн. | 450x200 | 6 | 19 |
| 2 | Боковина ящика | Венге | Ясень Шимо темн. | 400x110 | 2 | 20 |
| 2 | Крышка | Венге | Ясень Шимо темн. | 400x428 | 1 | 21 |
| 2 | Вязка | Венге | Ясень Шимо темн. | 368x408 | 2 | 22 |
| 2 | Полка | Венге | Ясень Шимо темн. | 366x378 | 2 | 23 |
| 2 | Передняя стенка ящика | Венге | Ясень Шимо темн. | 310x110 | 1 | 24 |
| 2 | Задняя стенка ящика | Венге | Ясень Шимо темн. | 310x110 | 1 | 25 |
| 3 | Перегородка | Венге | Ясень Шимо темн. | 248x504 | 1 | 26 |
| 3 | Боковина | Венге | Ясень Шимо темн. | 248x504 | 1 | 27 |
| 3 | Перегородка | Венге | Ясень Шимо темн. | 248x504 | 1 | 28 |
| 3 | Боковина | Венге | Ясень Шимо темн. | 248x504 | 1 | 29 |
| 2 | Лицевая панель | Венге | Ясень Шимо темн. | 160x397 | 1 | 30 |
| 1 | Створка | Дуб беленый | Ясень Шимо св. | 1862x394 | 1 | 31 |
| 4 | Полка вязка | Дуб беленый | Ясень Шимо св. | 1100x312 | 2 | 32 |
| 4 | Полка вязка | Дуб беленый | Ясень Шимо св. | 1100x280 | 1 | 33 |
| 2 | Створка | Дуб беленый | Ясень Шимо св. | 716x397 | 1 | 34 |
| 2 | Створка | Дуб беленый | Ясень Шимо св. | 716x397 | 1 | 35 |
| 4 | Полка вязка | Дуб беленый | Ясень Шимо св. | 300x280 | 6 | 36 |
| 2 | Стойка | Дуб беленый | Ясень Шимо св. | 242x280 | 3 | 37 |
| 3 | Лицевая панель | Дуб беленый | Ясень Шимо св. | 242x597 | 3 | 38 |
| 1 | ЛДВП | Белый | Белый | 1895x295 | 2 | 39 |
| 2 | ЛДВП | Белый | Белый | 1615x395 | 1 | 40 |
| 3 | ЛДВП ящика | Белый | Белый | 538x430 | 1 | 41 |
| 3 | ЛДВП ящика | Белый | Белый | 530x430 | 2 | 42 |
| 2 | ЛДВП ящика | Белый | Белый | 322x380 | 1 | 43 |
| 3 | ЛДВП | Белый | Белый | 275x1198 | 1 | 44 |
| 3 | ЛДВП | Белый | Белый | 275x598 | 1 | 45 |
| 1 | Штанга бук овал | ----- | ----- | 562 | 1 | 46 |
| 1 | Профиль соединительный | ----- | ----- | 1868 | 1 | 47 |

Регулирование зазоров и положения дверей с петлями

регулирование
по высоте

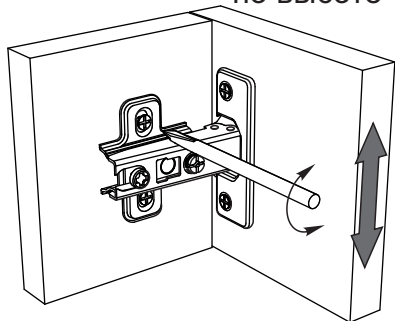

регулирование
по ширине

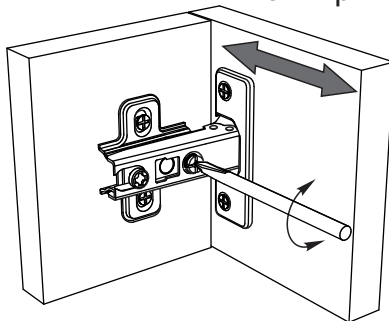

регулирование
по глубине

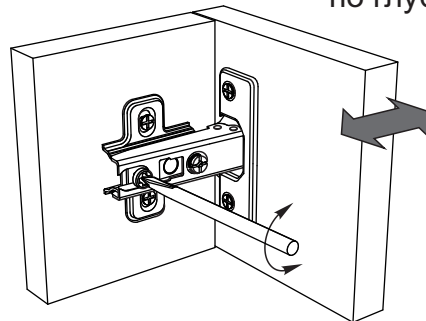

Сборку рекомендуется производить с помощью специалиста, так как неправильная сборка может привести к нежелательным последствиям. Инструкция даст Вам необходимые рекомендации по сборке, порядка которого просим Вас придерживаться. Перед сборкой внимательно ознакомьтесь с инструкцией, проверьте комплектность фурнитуры и разберите ее по назначению.

необходимый инструмент для сборки

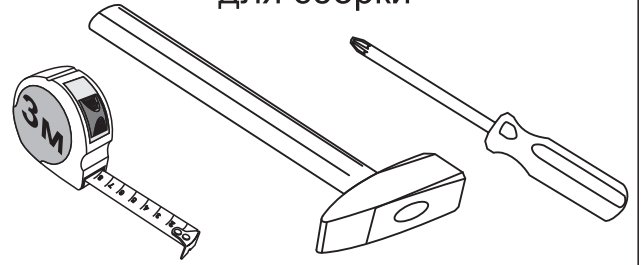

Также необходим инструмент для сверления отверстий диаметром 5-6 мм.

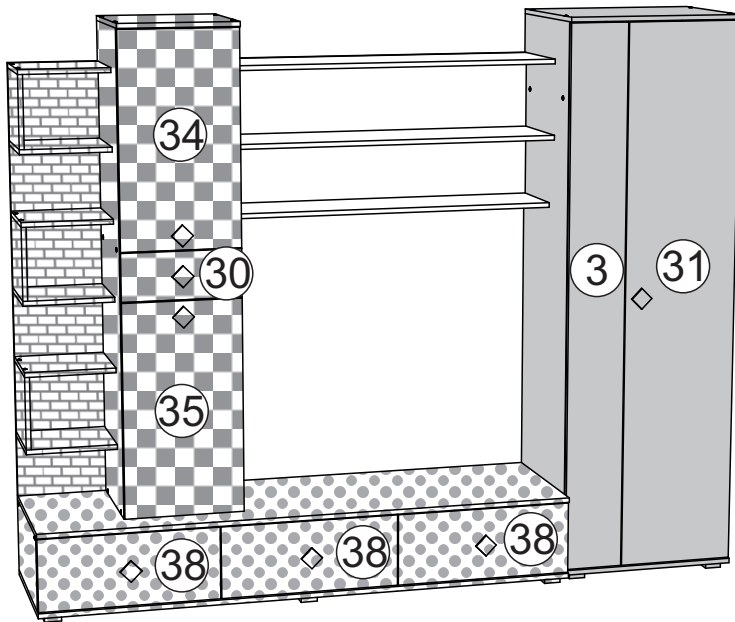

Гостиная «Стиль» состоит из функциональных блоков:

-  Шкаф платяной
-  Пенал
-  Тумба
-  Полки
-  Стелаж

| | | | | | |
|--|--|---|--|---|---|
| <p>Евровинт 6x50</p>  <p>118 шт</p> | <p>Гвоздь 1,6x25</p>  <p>110 шт</p> | <p>Шуруп 4x16</p>  <p>102 шт</p> | <p>Шуруп 4x30</p>  <p>56 шт</p> | <p>Шуруп 4x45</p>  <p>4 шт</p> | <p>Шуруп 3,5x30</p>  <p>3 шт</p> |
| <p>Ключ для евровинта</p>  <p>1 шт</p> | <p>Заглушка для евровинта</p>  <p>56 шт</p> | <p>Опора ОСК-20К</p>  <p>10 шт</p> | <p>Ручка К-8</p>  <p>5 шт</p> | <p>Петля накладная 90°</p>  <p>12 шт</p> | <p>Шкант 8x30</p>  <p>4 шт</p> |
| <p>Штанго-держатель</p>  <p>2 шт</p> | <p>Направляющая 450 мм</p>  <p>3 компл</p> | <p>Направляющая 400 мм</p>  <p>1 компл</p> | <p>Полко-держатель</p>  <p>8 шт</p> | | |

Схема сборки гостиной «Стиль»

1. Сборку необходимо производить вдвоём на чистой, ровной поверхности. Предварительно, перед сборкой определить место установки изделия. Вскрыть пакеты и согласно схеме сборки прикрепить необходимую фурнитуру в отверстия. После этого можно приступать к сборке.

2. Соберите платяной шкаф. Для этого, на боковины №1и №2, шурупами 4x16 закрепите штангодержатели, как показано на схеме 1.



Схема 1

3. Далее, с помощью евровинтов, соедините между собой боковины №1 и №2, крышки №9 и №10, вязку №12, как показано на схеме 2.

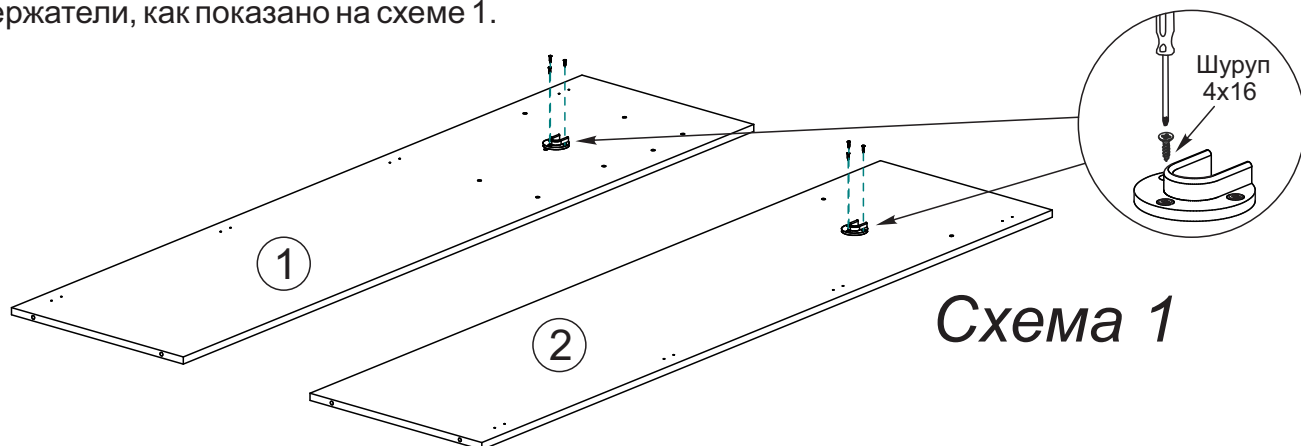

Схема 2

4. Чтобы установить задние стенки №39, необходимо собранную конструкцию перевернуть лицевой стороной вниз. Замерить, с помощью рулетки, и уровнять диагонали ($a=b$). Далее наложить задние стенки, соединив их брусом. Аккуратно, не нарушая диагоналей прибить ЛДВП с шагом 130-150мм. гвоздями согласно схеме 3.

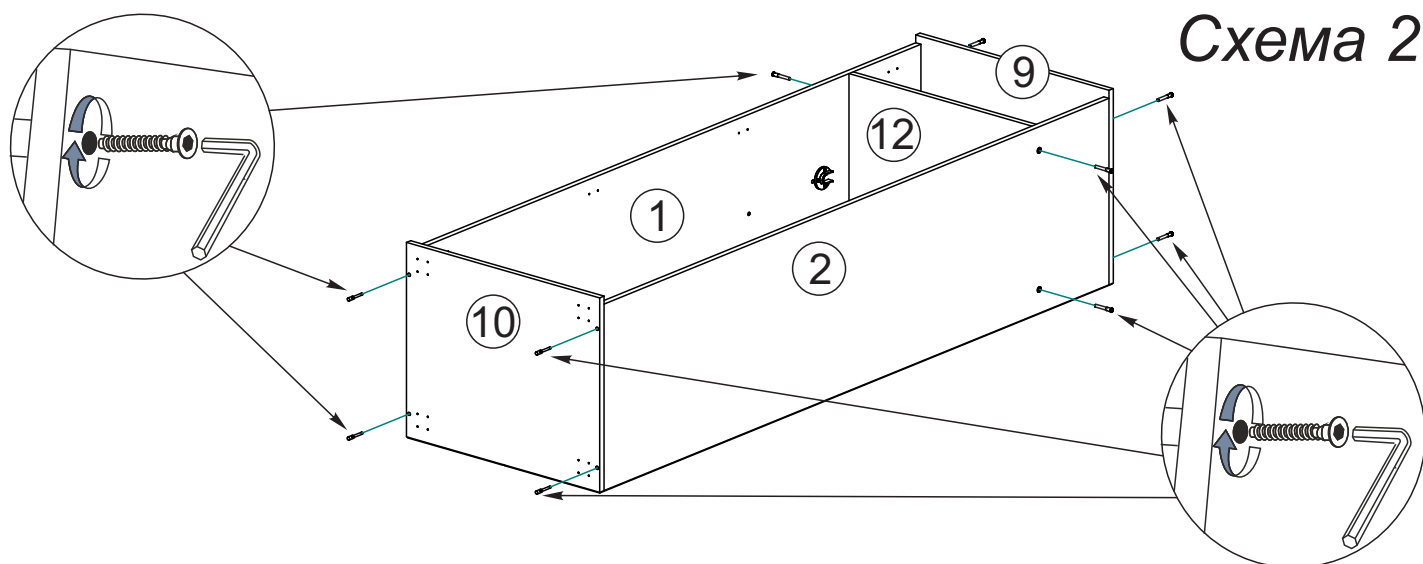

Схема 3

5. Далее соберите короб тумбы. Для этого на крышку №5, шурупами 4x30, закрепите опоры, как показано на схеме 4



Схема 4

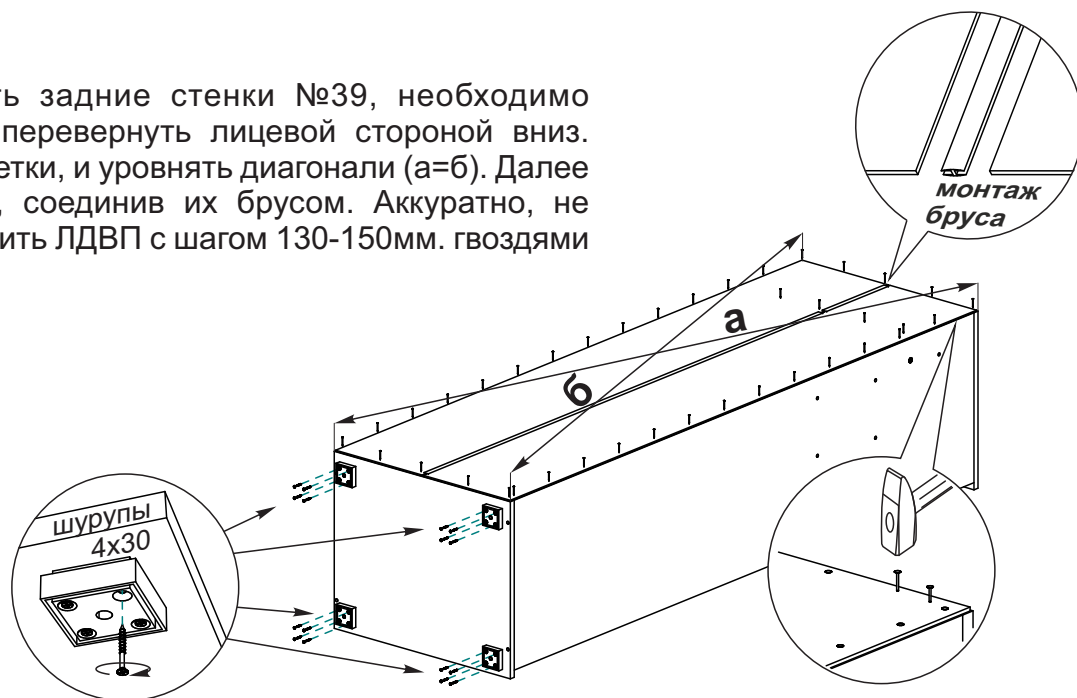

6. Затем на боковины №27, №29 и перегородки №26, №28, шурупами 4x16 закрепите направляющие, как показано на схеме 5.

Схема 5

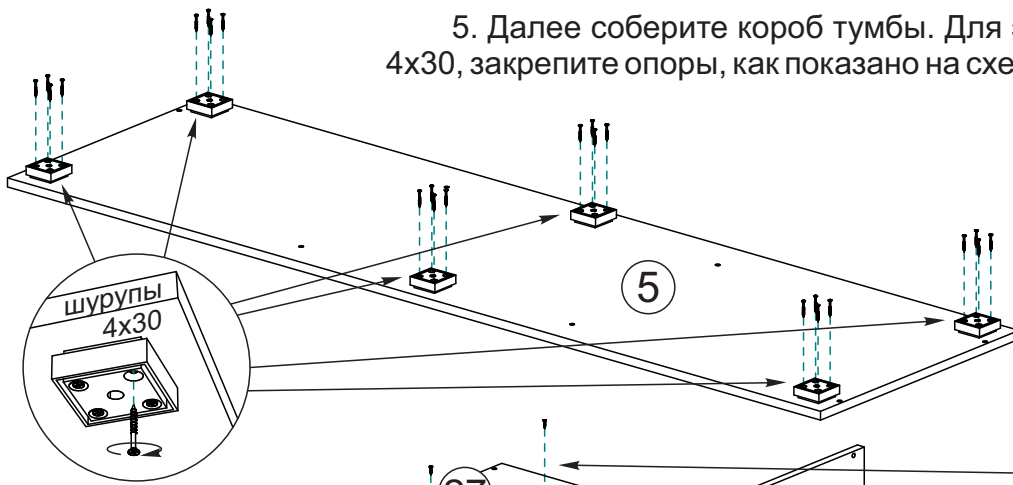
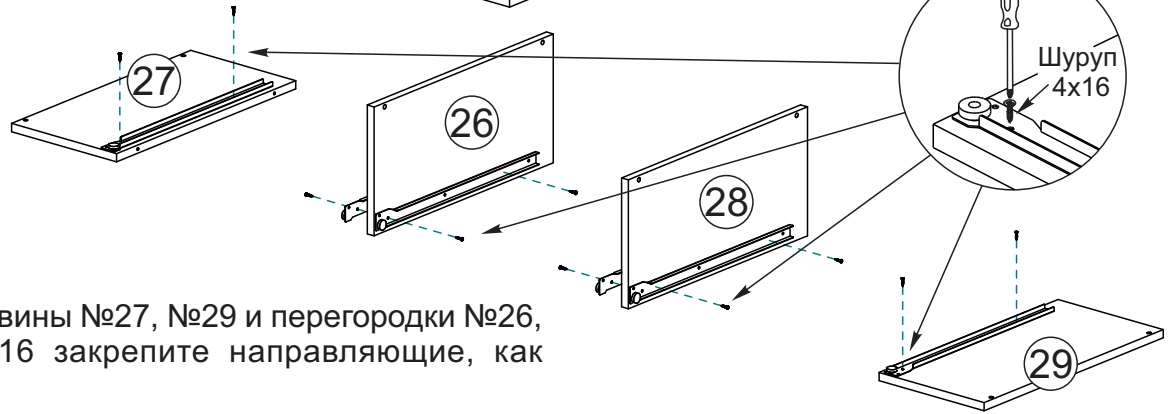
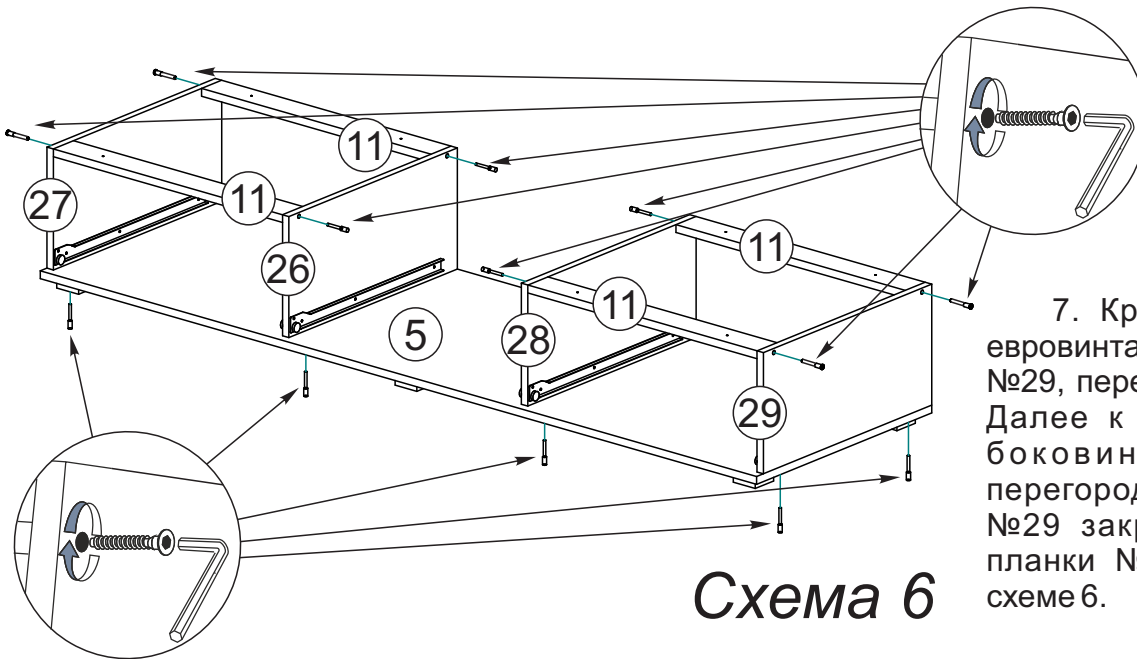

7. Крышку №5 соедините евровинтами с боковинами №27, №29, перегородками №26, №29. Далее к перегородке №26 и боковине №27, а также к перегородке №28 и боковине №29 закрепите евровинтами планки №11, как показано на схеме 6.

Схема 6

8. Приступите к сборке короба пенала. На боковины №6 и №7, ориентируясь на глухие отверстия Ø5 мм, установите полкодержатели. Затем шурупами 4x16 закрепите направляющие длиной 450 мм, как показано на схеме 7.



Схема 7



Схема 8

9. С помощью евровинтов, закрепите на боковины №6 и №7 крышку №21 и вязки №22.

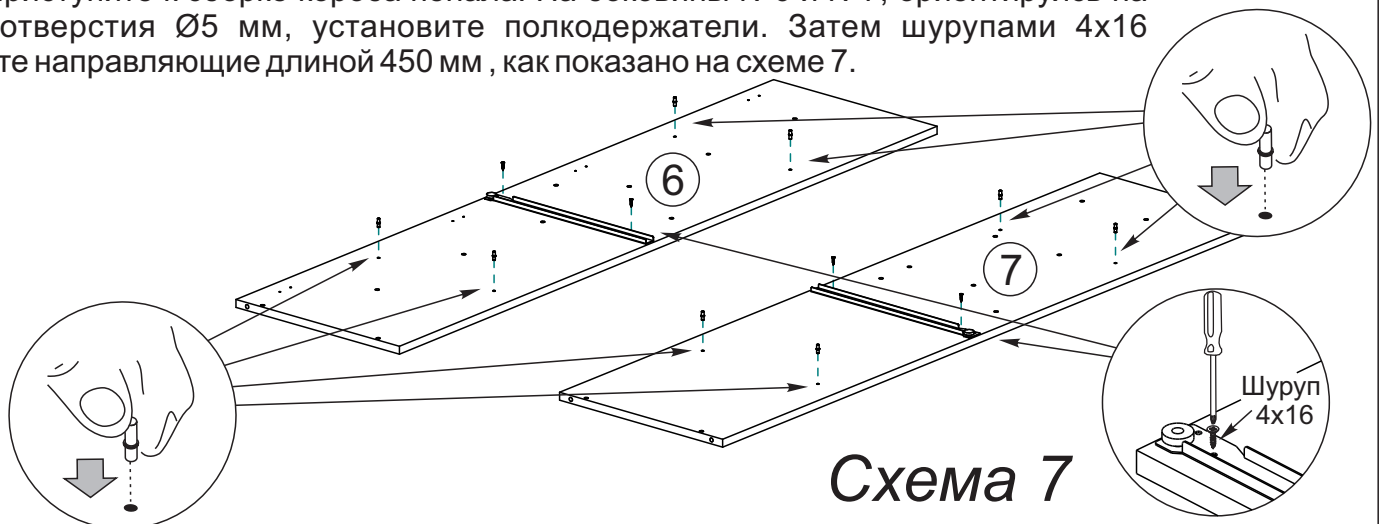
Далее в торцы боковин №6 и №7 установите шканты 8x30 в заранее просверленные отверстия Ø8 мм, согласно схеме 8.

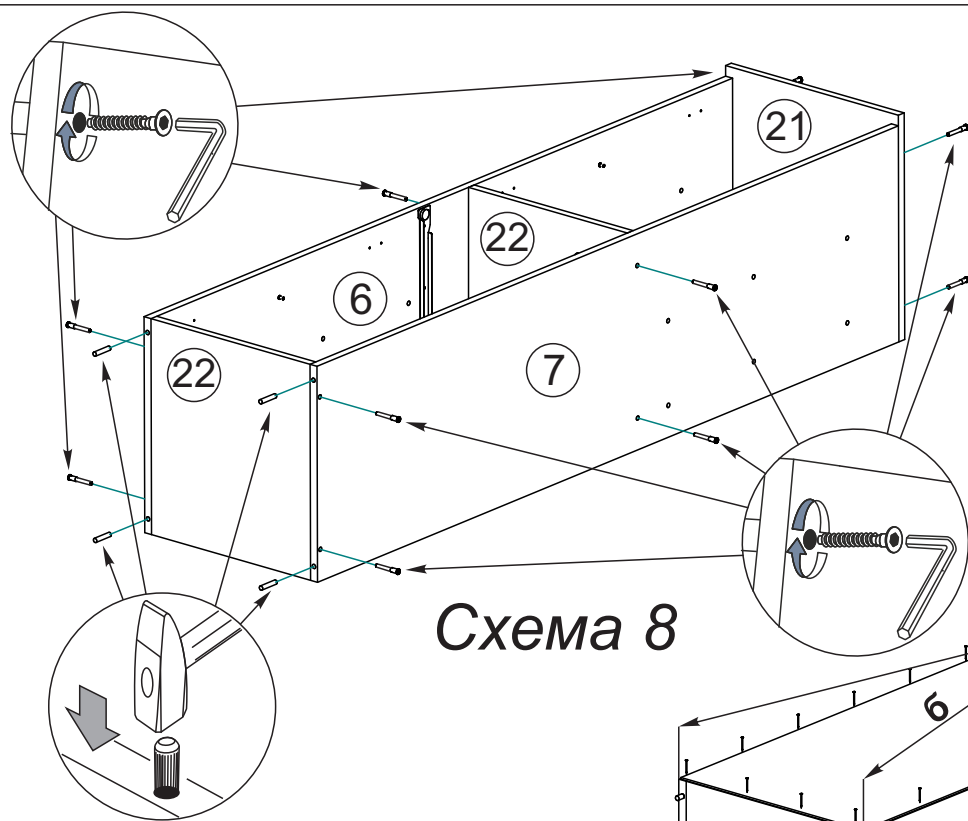

Схема 9

10. Чтобы установить заднюю стенку №40, необходимо собранную конструкцию перевернуть лицевой стороной вниз. Замерить, с помощью рулетки, и уровнять диагонали ($a=b$). Далее наложить заднюю стенку и аккуратно, не нарушая диагоналей прибить ЛДВП с шагом 130-150мм. гвоздями согласно схеме 9.

Схема 10

11. Далее соберите стелаж согласно схеме 10. Для этого детали №36 соедините евровинтами с деталями №37. Затем получившиеся конструкции также закрепить на задней стенке №18.

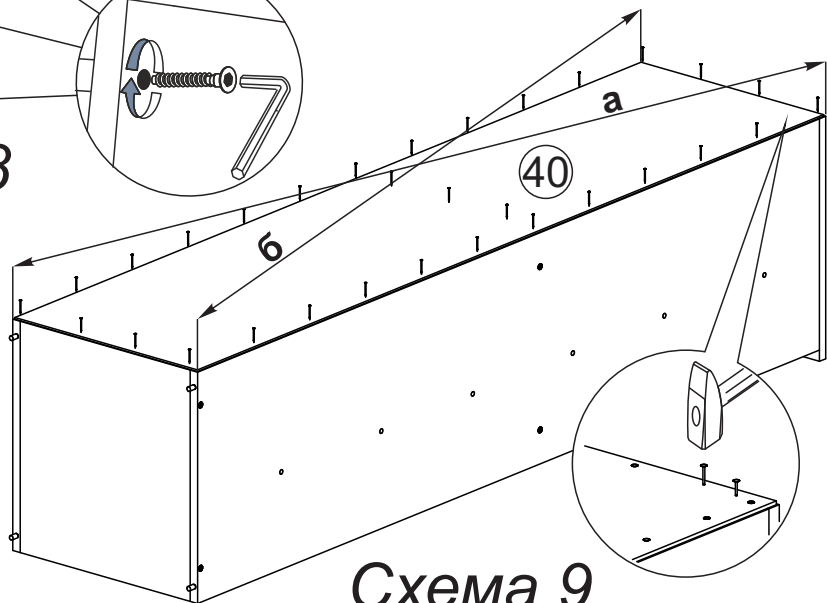
12. После сборки стелаж, закрепите его евровинтами на боковине №6 пенала. К получившейся конструкции присоедините крышку №4, с помощью евровинтов.



Схема 11



При сборке обратите внимание, что шканты установленные в торцы боковин №6 и №7 должны войти в отверстия Ø8 мм на крышке №4, как показано на схеме 11.

13. Далее необходимо соединить собранную ранее тумбу с пеналом и стелажом. Для этого через планки №11 в крышку №4 вверните шурупы 4x30 из комплекта фурнитуры, как показано на схеме 12.

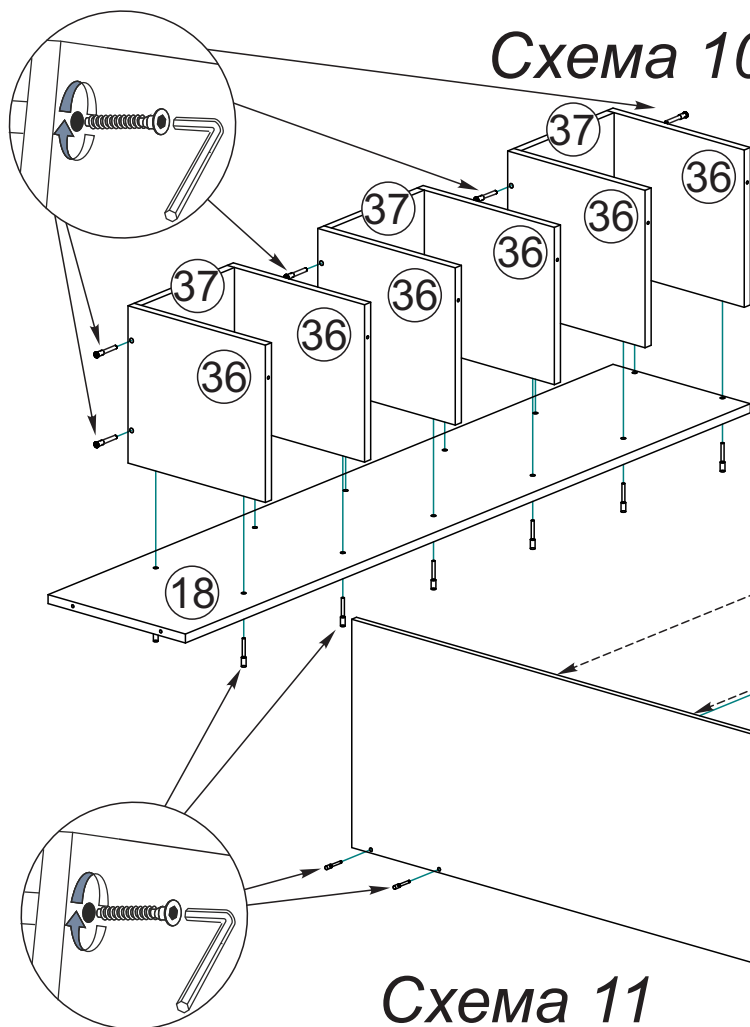
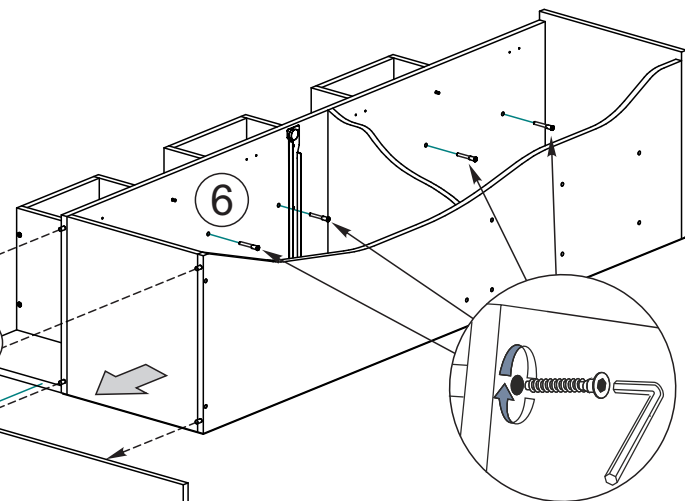
Схема 12

14. Чтобы установить задние стенки №44 и №45, необходимо собранную конструкцию перевернуть лицевой стороной вниз. Замерить, с помощью рулетки, и уровнять диагонали ($a=b$). Далее наложить заднюю стенку и аккуратно, не нарушая диагоналей прибить ЛДВП с шагом 130-150 мм. гвоздями согласно схеме 13.

Схема 13

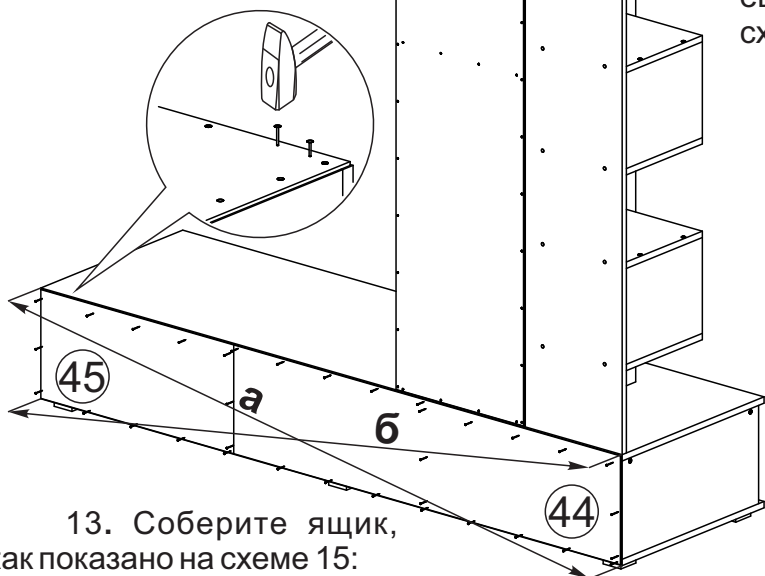

13. Соберите ящик, как показано на схеме 15:

- евровинтами соедините детали ящика (поз. №13, 14, 19; поз. №15, 16(17), 19; поз. №20, 24, 25).
- дно ящика (поз. № 41, 42, 43) устанавливается в паз, при сборке.
- к детали №30, 38 через деталь №13, 16, 17 или 24 закрепите ручку шурупом 4x45. Обратите внимание, что ящики тумбы разные (левый, средний, правый). Левый и правый отличаются друг от друга отверстиями на деталях № 16 и №17. Детали корпуса среднего ящика другого размера
- установите направляющие снизу ящика и закрепите их шурупами 4x16.
- установив ящик в ответные части направляющих на боковинах и перегородках № 6, 7, 26, 27, 28 и 29 выровняйте лицевые панели №30, 38 и зафиксируйте ее шурупами 4x30 изнутри ящика через деталь №13, 16, 17 или 24

15. Далее закрепите полки. Для этого соедините евровинтами детали №32 и №33 с боковинами №1 и №7.

Затем к деталям №32 и №33 закрепите евровинтами заднюю стенку №18, как показано на схеме 14.

Схема 14

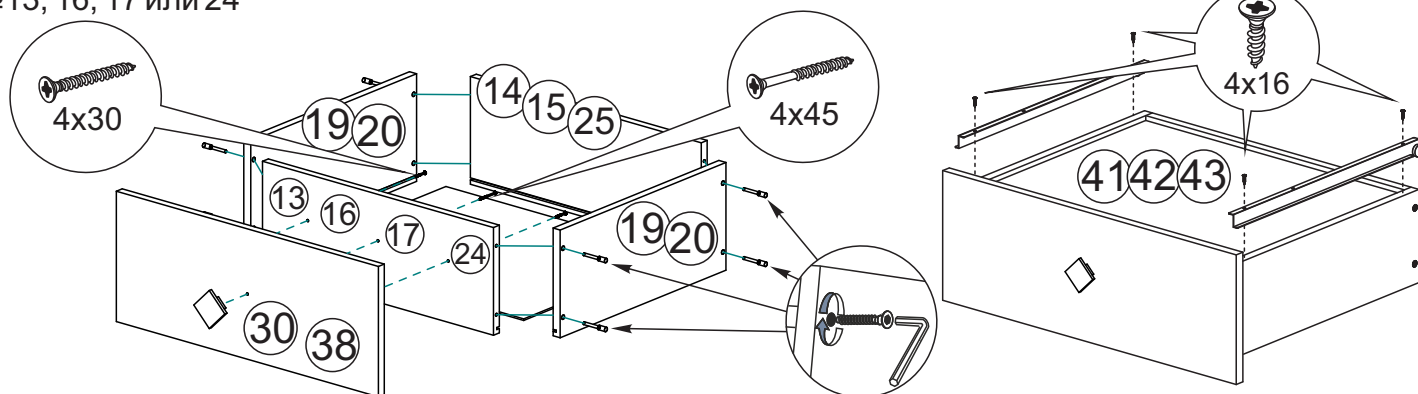
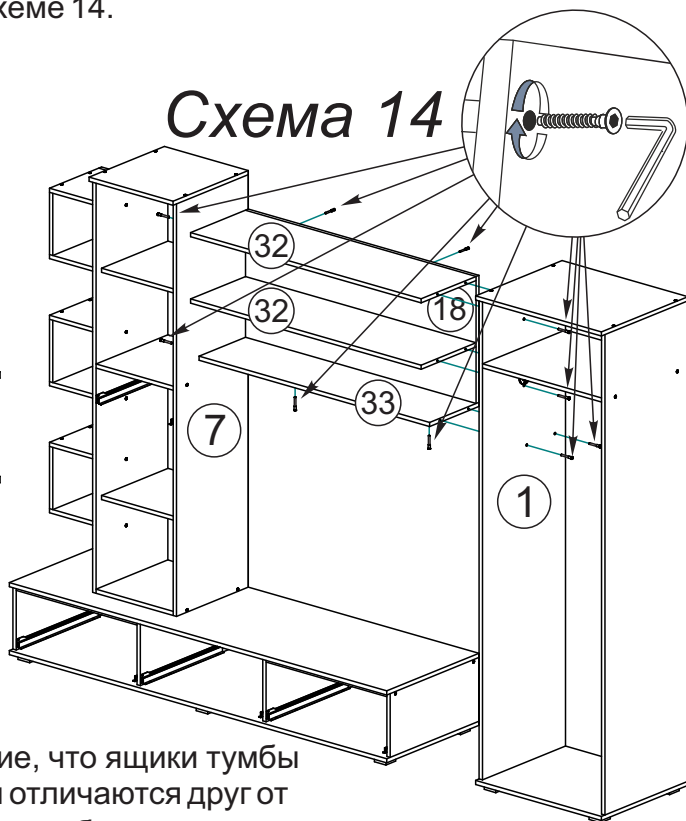

Инструкция по уходу за мебелью и правила эксплуатации

Для поддержания надлежащего внешнего вида и увеличение срока эксплуатации рекомендуется соблюдать следующие общие правила:

1. Мебель должна эксплуатироваться в сухих и теплых помещениях, имеющих отопление и вентиляцию при температуре воздуха не ниже +1° и не выше +40°, относительной влажности 65-85%.
2. Расположение мебели ближе одного метра от отопительных приборов и других источников тепла, а также под прямыми солнечными лучами, вызывает ускоренное старение покрытия и деформацию мебельных щитов.
3. Поверхность деталей мебели следует оберегать от попадания влаги во избежание разбухания каркасов, фасадов и столешницы, отклеивания кромок на боковых поверхностях.
4. Следует оберегать поверхность мебели и ее конструктивные элементы от механических повреждений, которые могут быть вызваны воздействием твердых предметов, абразивных порошков, а также чрезмерными физическими нагрузками.
5. Изделия мебели необходимо устанавливать на ровные поверхности.
6. Рекомендуется для чистки преимущественно пользоваться мягкой тканью или замшей, смоченной и хорошо отжатой перед использованием. Всегда тщательно высушивайте (протирайте сухой тканью) смоченные участки по окончании чистки. Не следует использовать средства, обладающие абразивными свойствами, а также губки с покрытием из металлического волокнообразного или стружечного материала при чистке.
7. В процессе эксплуатации мебели возможно ослабление крепежной фурнитуры, необходимо осуществлять «затяжку» всех изделий металлофурнитуры, осуществляющих крепеж и регулировку узлов, обеспечивающих открывание и трансформацию подвижных элементов.

Общие технические указания по сборке.

Для удобства транспортировки и предохранения от повреждений, мебель поставляется в разобранном виде в индивидуальной упаковке. Вы можете собрать ее самостоятельно, либо воспользоваться услугами квалифицированных сборщиков. Не приступайте к сборке, не ознакомившись с инструкцией!

Проверить комплектность каждой упаковки, согласно комплекточной ведомости. **При обнаружении дефектов или не комплектности к сборке не приступать. Обратитесь к продавцу.** ВНИМАНИЕ! Не рекомендуется одновременно вынимать детали из всех упаковок во избежание их смешивания (можете перепутать детали). Проверить наличие фурнитуры.

Во избежание перекосов и повреждений, а также загрязнения мебели, сборку производить на ровном полу, покрытом тканью или бумагой. Необходимо соблюдать осторожность, чтобы не повредить поверхность деталей. В сборке сложных и больших изделий желательно участие двух человек. Перед началом сборки необходимо определить расположение деталей в изделии в соответствии со схемами сборки и инструкцией.

Производитель оставляет за собой право вносить незначительные изменения в конструкцию, не изменяющую внешний вид и дизайн изделия без предварительного уведомления.

Поставщик гарантирует соответствие товаров требованиям ГОСТа 16371-14 при соблюдении условий транспортировки, хранения, сборки (для мебели поставляемой в разобранном виде), эксплуатации.

Гарантийный срок эксплуатации мебели: детской и для общественных помещений - 18 месяцев, бытовой – 24 месяца. Гарантийный срок при розничной продаже через торговую сеть исчисляются со дня продажи мебели, но в пределах 30 месяцев со дня ее изготовления. Срок эксплуатации 10 лет.



Россия, 440054, г.Пенза,
ул. Аустрина, д. 139А
Телефон: +7(8412)20-20-37
E-mail: mif-penza@mail.ru
<http://mebelmif.ru>



отрезать и
приклеить

Гостиная «Стиль»

Соответствует
ГОСТ 16371-14

Дата изготовления: 20 _____ год
Гарантийный срок эксплуатации 24 мес.
Срок службы изделия 10 лет.
Материал: ЛДСП